

RAIL TUG | LAS EN SNIJWAGEN OP RAILS

De Rail Tug is een digitaal gecontroleerde Laswagen ontworpen voor het mechaniseren van Las en Plasma snij processen. Gebruikmakend van een tandwiel en tandheugel aandrijfsysteem met elektronische snelheidscontrole, de Rail Tug maakt een lasrups geometrie die exact voldoet aan de vereiste specificaties, waar door de kosten ten opzichte van handmatig lassen aanzienlijk lager worden en wordt er minder toevoegmateriaal verbruikt.

De Rail Tug kan worden gebruikt met Semi-flexibele Rails voor plaat en Tankbouw met een minimale radius van 5m (16 ft) of met een ring rails systeem voor pijp en buis las toepassingen

Standaard ring rails zijn verkrijgbaar voor buizen met een diameter van 200 mm (8") oplopend tot 3000 mm (10 ft) klant specifieke rails kunnen worden gewalst op buis diameters tussen de 3 (10 ft) en 10 meter (32 ft)

Hi-Flex Rails zijn geschikt voor verschillende omtrekken en op onregelmatige oppervlaktetoepassingen met een minimale straal van 750 mm (30")

Gebruikmakend van het Vacuüm systeem maakt het mogelijk om met de rails ook op niet magnetische ondergrond te werken. (roestvaststaal, aluminium etc.)

De Rail Tug maakt Economisch een breed scala van las en snij toepassingen mogelijk op pijpen, buizen en vlakke of gebogen ondergrond

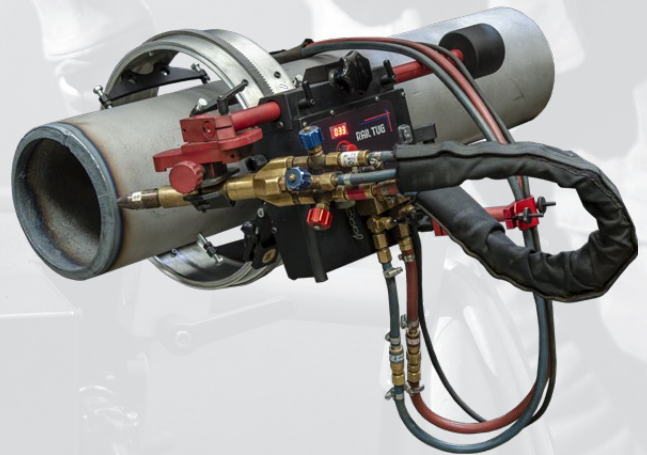

Toepassingen:

- Trailer bouwers
- Vrachtwagen tanks
- Olie Tanks
- Water opslag tanks
- Druk vaten
- Brug delen
- Constructie staal
- Constructie werken
- paneel lassen
- Transformatoren
- Scheepswerven
- Elke toepassing die lange, continue lassen vereist



Continue Lassen



Horizontale snelheid
10-200 cm/min



Verticale snelheid
10-200 cm/min



Ring rails van 200 mm (8")
OD tot 3 meter (10 ft) OD



Hi Flex Rails
min OD 1500 mm



Klant specifiek gewalste
Rails from 3 (10 ft) OD
tot 10 meter (32 ft) OD



Minimale Radius voor Semi-
flexibele rails is 5 meter (16 ft)

Rail Tug kan in verschillende lasposities werken op zowel magnetische als niet-magnetische materialen door gebruik te maken van een tandheugelaandrijving en verschillende railsystemen uitgerust met magnetische of vacuüm eenheden

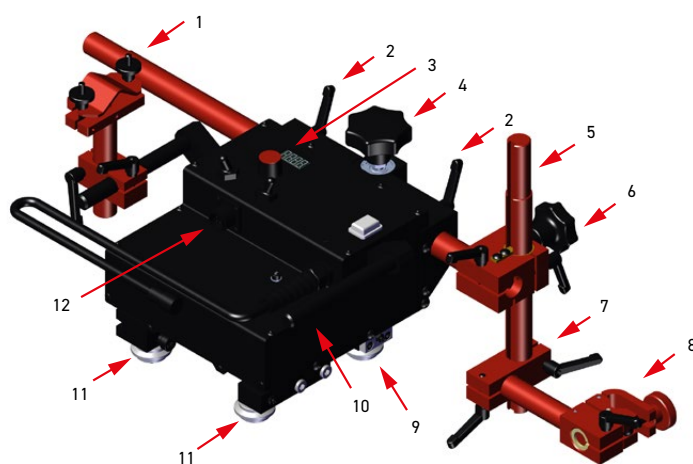
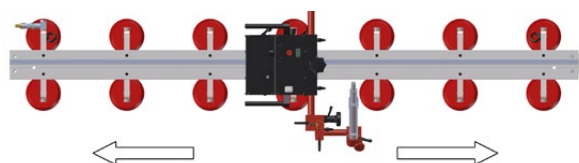
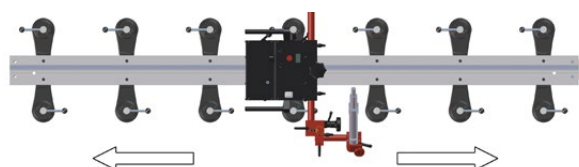
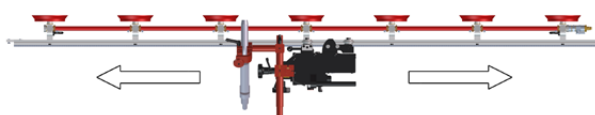
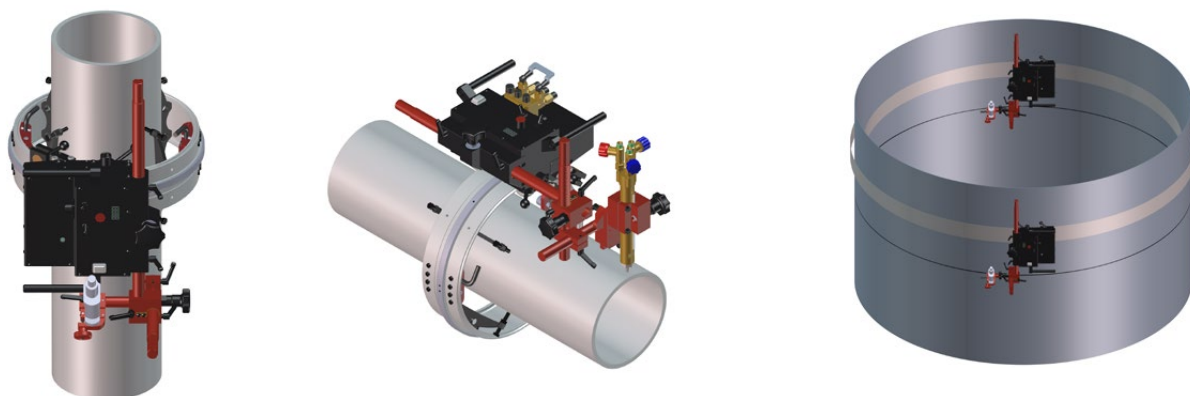

Display Snelheidsregelknop Aan /uit schakelaar



Rijrichtingschakelaar (vooruit / 0 / achteruit) Toorts start schakelaar (I / 0 / TEST)

- | | |
|--|---|
| 1. 540 mm (21") vertande as | 7. Klemblok met hendels |
| 2. As vergrendelingshendels | 8. Toortshouder korte as met snelspanklem |
| 3. Controle paneel | 9. As met geleider kogel |
| 4. vertande as verstelling | 10. Draag handgreep |
| 5. 300 mm (12") getande As met 180 mm (7") verstelling | 11. verstelbare wielen |
| 6. getande As verstelling | 12. Las stroom / aansluiting |

Primaire kenmerken en voordelen:

- Compact lichtgewicht ontwerp
- Het gesloten snelheids-regelsysteem op de elektro motor zorgt voor een stabiele en nauwkeurige snelheid
- Tandwiel/Tandheugelaandrijving
- Consistente warmte inbreng voorkomt vervorming
- Minder verspild toevoeg materiaal - elimineert over lassen
- Digitaal led Display voor het instellen van de Snelheid
- Synchroon start gelijktijdig lassen en rijden
- Autogeen en Plasma snijden mogelijk met optionele toebehoren
- Geschikt voor verschillende omtreks- en onregelmatige oppervlaktetoepassingen tot een minimale straal van 100 mm (4")
 - Ring rails van 200 mm (8") OD tot 3 meter (10 ft) OD
 - Hi-Flex rails in diameters vanaf 1500 mm (59") OD
 - Opmaat gewalste rails van 3m (10ft) tot 10 m (32ft)
 - Semi -flexibele rails kan gebogen worden met een minimale radius van 5 m (16 ft) zonder dat deze permanent vervormd
- Snelspanend toortshouder voor verschillende soorten toortsen met een diameter van 16-22 mm (0,63-0,87 inch); tot 35 mm (1,38 ") optioneel
- Nauwkeurige toortsafstelling met kruisverstelling
- Handige externe voeding van 85-250 V.
- Verbetert de werkomgeving - beschermt de operator tegen hitte en dampen

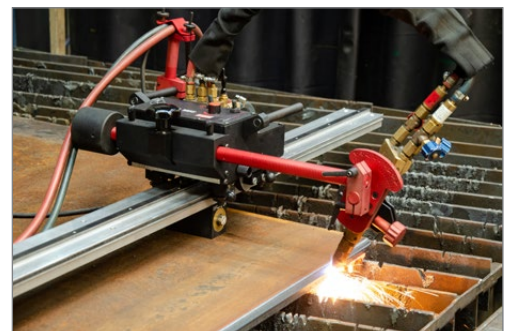

Standaard toebehoren:



3 m (9,7 ft) Aansluitkabel
PWD-0466-18-00-00-0 (230 V CEE)
PWD-0466-16-00-00-0 (115 V USA)
PWD-0466-23-00-00-0 (230 V UK)



6,5 m (21 ft) Synchroon start Kabel
KBL-0466-17-00-00-0



540 mm (21") Getande as
RAM-0525-07-00-00-0



Kabel geleider
UCW-0523-05-01-00-0



houder voor getande as
met hendels
ZSP-0475-62-00-00-0



300 mm (12") As met
180 mm (7") verstelling
RAM-0523-17-00-00-0



klemblok met hendels
KST-0525-11-00-00-0



Toortshouder met snel span
klem en korte as
UCW-0476-20-00-00-0

Optionele toebehoren:



PKT-0341-13-00-00-0
Afstelgereedschap voor tandheugel



RAM-0475-07-03-00-0
700 mm (39.4") Getande As



PWG-0475-09-00-00-0
Contra gewicht
1.3 kg (2.9 lbs)



RAM-0475-23-00-00-0
1000 mm (39.4") Getande As



PWG-0475-10-00-00-0
Contra gewicht zware
uitvoering 2,6 kg (5,7 lbs)



ZCS-0476-06-01-00-0
16-22 mm toorts klem



ZRZ-0466-19-00-00-0
22-35 mm Toorts houder



ZCS-0475-28-10-00-0
Standaard toorts houder 28-35 mm
(1.10-1.38")



203 mm (8") As
KLM-0236-00-16-00-0



UCW-0475-28-00-00-0
Standaard toortshouder
met hoek verstelling



UCW-0475-08-00-00-0
Precisie toortshouder met hoek en hoogte
verstelling



UCW-0475-61-00-00-0
Machine toortshouder
Ø 30 mm (1.18")

UCW-0475-29-00-00-1
Machine Toortshouder
Ø 35 mm (1.38")



UCW-0475-59-00-00-0
Precisie machine toortshouder
Ø 30 mm (1.18")

UCW-0475-42-00-00-1
Precisie Machine Toortshouder
Ø 35 mm (1.38")

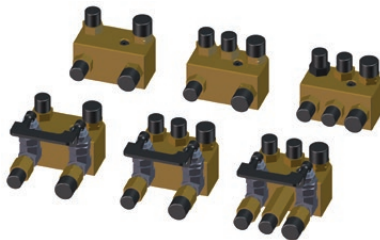

Gas verdeelstuk type	Metrisch	Imperiaal-stelsel
Verdeelstuk 2x2	RZD-0475-64-00-00-0	RZD-0475-68-00-00-0
Verdeelstuk 2x3	RZD-0475-63-00-00-0	RZD-0475-67-00-00-0
Verdeelstuk 3/3	RZD-0475-74-00-00-0	RZD-0475-73-00-00-0
Verdeelstuk 2x2 met klep afsluiter	RZD-0475-65-00-00-0	RZD-0475-70-00-00-0
Verdeelstuk 2/3 met klep afsluiter	RZD-0475-66-00-00-0	RZD-0475-69-00-00-0
Verdeelstuk 3/3 met klep afsluiter	RZD-0475-72-00-00-0	RZD-0475-71-00-00-0

Hi Flex rail min OD 1500 mm
TRO-0673-00-00-0

Bracket voor magneet
eenheid voor Semi-flexibele
rails en Hi Flex rails
DYS-0482-19-00-00-0

Magneet eenheid
ZSP-0475-92-00-00-0

Hitte bestendige
magneet eenheid
ZSP-0475-93-00-00-0

Bracket voor klein
magneet blok voor
semi-flexibele rails en
Hi Flex rails
DYS-0582-10-00-00-0

Klein magneet blok met
zeskantschakelaar
PDS-0582-10-00-02-0

Bracket voor magneet
eenheid voor Semi-flexibele
rails en Hi Flex rails
DYS-0482-19-00-00-0

Magneet eenheid met
beweegbare magneten
ZSP-0475-85-00-00-0

Magneet eenheid met
verstelbare magneten
ZSP-0523-19-00-00-0

Bracket voor Vacuüm
eenheid voor semi-
flexibele rails en Hi flex
rails
DYS-0541-11-01-00-0

Vacuüm eenheid
MST-0541-10-02-00-0

De standaard wielen van Rail Tug / Rail Bull 2
moeten vervangen worden voor de wielen welke
gebruikt moeten worden op de Hi-Flex rails

Set wielen T.b.v. Hi-Flex Rails (4 stuks)
Product code: ZSP-0673-07-00-00-0



Ringrails

Zijn beschikbaar naar de wens van de klant en worden samen gesteld in een range van 200 mm OD tot 3000 mm OD (van 8" tot 10 ft).

Ring rails kunnen toegepast worden met de verschillende voet steunen naar gelang de klant nodig heeft



Steun me zeskantbout
verstelling
WSP-0523-14-02-00-0

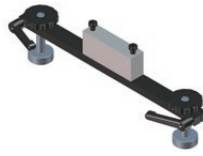

Steun met magneet
voet verstelling
WSP-0523-14-12-00-0

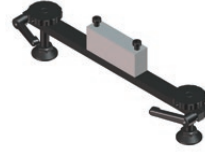

Steun met plastic voet
WSP-0523-14-11-00-0

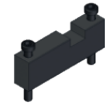

Bracket voor Ring-rail supports zorgen er voor dat de buis diameter tot 50mm naar beneden is bij te stellen
DYS-0523-14-14-00-0

Starre rails lengte 2 m (6.5 ft)
PRW-0482-47-00-00-0



Bracket voor magneet eenheid voor starre rails
DYS-0482-21-00-00-0



Klein magneet blok met zeskant schakelaar
PDS-0582-10-00-02-0

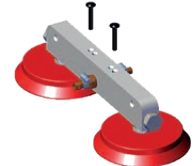

Vacuüm eenheid
MST-0541-10-02-00-0

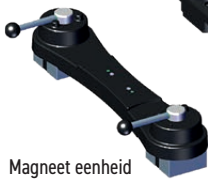

Magneet eenheid
ZSP-0475-92-00-00-0



Licht gewicht
magneet eenheid
MST-0677-00-00-00-0



Hitte bestendige
magneet eenheid
ZSP-0475-93-00-00-0



Magneet eenheid
beweegbare magneten
ZSP-0475-85-00-00-0

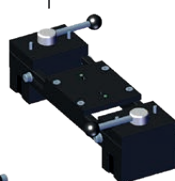

Magneet eenheid-
verstelbare magneten
ZSP-0523-19-00-00-0

Semi-flexibele rail lengte 2 m (6.5 ft). Minimale Radius voor Semi-flexibele rails is 5 meter (16 ft). PRW-0482-15-05-00-0

Semi-flexibele rails kan gebogen worden met een minimale radius van 5 m (16 ft) zonder dat deze permanent vervormd (5 ft up to 16 ft)



Bracket voor magneet eenheid voor Semi-flexibele rails en Hi Flex rails
DYS-0482-19-00-00-0

Bracket voor klein magneet blok voor semi-flexibele rails en hi flex rails
DYS-0582-10-00-00-0

Bracket voor magneet eenheid voor Semi-flexibele rails en Hi Flex rails
DYS-0482-19-00-00-0

Bracket voor Vacuüm eenheid voor semi-flexibele rails en Hi flex rails
DYS-0541-11-01-00-0



Magneet eenheid
beweegbare magneten
ZSP-0475-85-00-00-0

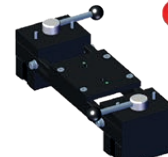

Magneet eenheid-
verstelbare magneten
ZSP-0523-19-00-00-0



Vacuüm eenheid
MST-0541-10-02-00-0

Aluminium railsteun voor Semi-flexibele rails
WSP-0541-11-02-00-0



Magneet eenheid
ZSP-0475-92-00-00-0



Licht gewicht
magneet eenheid
MST-0677-00-00-00-0



Hitte bestendige
magneet eenheid
ZSP-0475-93-00-00-0

Klein magneet blok met zeskant schakelaar
PDS-0582-10-00-02-0



Stalen railsteun voor semi-flexibele rails
WSP-0523-12-01-00-1



RAIL TUG Technische specificaties	
Voltage	1~ 115-230 V, 50-60 Hz
Power	66 W
Las posities (volgens EN ISO 6947 en AWS/ASME)	PA / 1F / 1G PB / 2F PC / 2G PD / 4F PE / 4G PG / 3F (raadpleeg uw dealer)
Bevestiging op buizen en ronde werstukken	Ringrails Hi-flex rails Klant specifiek gewalste rails Semi-flexibele rails
Toorts type	MIG/MAG, OP, Plasma, Gas en Zuurstof
Toorts diameter	MIG/MAG OP-lassen, Plasma snijden Gas en zuurstof
Horizontale trekkracht	16-22 mm (0.63-0.87") tot 35 mm (1.38") optioneel
Verticale trekkracht	300 N
Horizontale snelheid	200 N
Verticale snelheid	10-200 cm/min (4-80 in/min)
Gewicht	10-200 cm/min (4-80 in/min)
Product Code (115-230 V, 50-60 Hz, plug EU)	10 kg (22 lbs) WOZ-0570-10-20-00-0

■ Standaard geleverde set:

- Rail Tug laswagen
- Kartonnen doos
- 300 mm (12") As met 180 mm (7") verstelling
- As houder
- Klem blok met hendels
- Korte toorts houder met snelspanklem
- Kabel geleider
- 6 mm zeskant sleutel
- 6.5 m (21 ft)
- 3 m aansluitsnoer
- Handleiding



Meer informatie beschikbaar op www.promotech.eu www.hatek.nl



Alle informatie kan zonder kennisgeving worden gewijzigd. 20.07



PROMOTECH Sp. z o.o.
ul. Elewatorska 23/1, 15-620 BIAŁYSTOK, POLAND
tel. (+48 85) 678 34 05, fax (+48 85) 662 78 77
marketing@promotech.eu www.promotech.eu

Uw lokale dealer



WWW.HATEK.NL
+31 (0)174 225 225